

*Det hållbara alternativet*

# THOR



**Den svensktillverkade Fettavskiljaren THOR tar marknaden med storm!**

RSK nr: 5643841



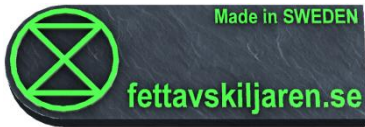

## *Det hållbara alternativet*



**Svensk design med helhetstänk**

**Kompakt och lätt att hålla ren**

**Mycket enkel att installera**

**Helautomatisk med optimerade funktioner**

**Larmar när filtret och fettbehållaren är fulla**

**Mycket lättskött**

**Unik självrengörande botten, luktfri**

THOR separerar automatiskt ut fett och matrester ur avloppsvattnet. Den mest lättskötta fettavskiljaren för placering inomhus.

Fettavskiljaren THOR är helautomatisk och känner av om det finns fett i vattnet. Bandet som lyfter ur fettet ur huvudbehållaren stannar först när allt fett är borta och startar igen när nytt fett kommer in.

Matrester samlas upp i filtret och de finaste partiklar som går igenom samlas upp i botten av huvudbehållaren och pumpas åter till filtret. Efter att reningen är utförd står den i viloläge. Ingen programmering behövs.

THOR larmar när filter eller fettbehållaren behöver tömmas. När fettbehållaren är full så stannar fettupptagningen så att inte fettbehållaren svämmer över. Det ingår två filter och två fettbehållare så att man alltid ställer in en ren i THOR.

Automatisk filtrering av bottenskiktet för att slippa dålig lukt. THOR är den enda fettavskiljaren på marknaden som själv håller botten ren.

Miljömedveten produktutveckling för en hållbar framtid som minskar motsvarande Co<sup>2</sup>-utsläpp med 5 ton/år i snitt per maskin i jämförelse med passiva fettavskiljare. Dessutom hämtas fettet gratis av Sveprol som gör biodiesel av det, valfri service.

**CE**-märkt och uppfyller renhetsgraden enligt EN 1825-1.

## THOR är lätt att installera

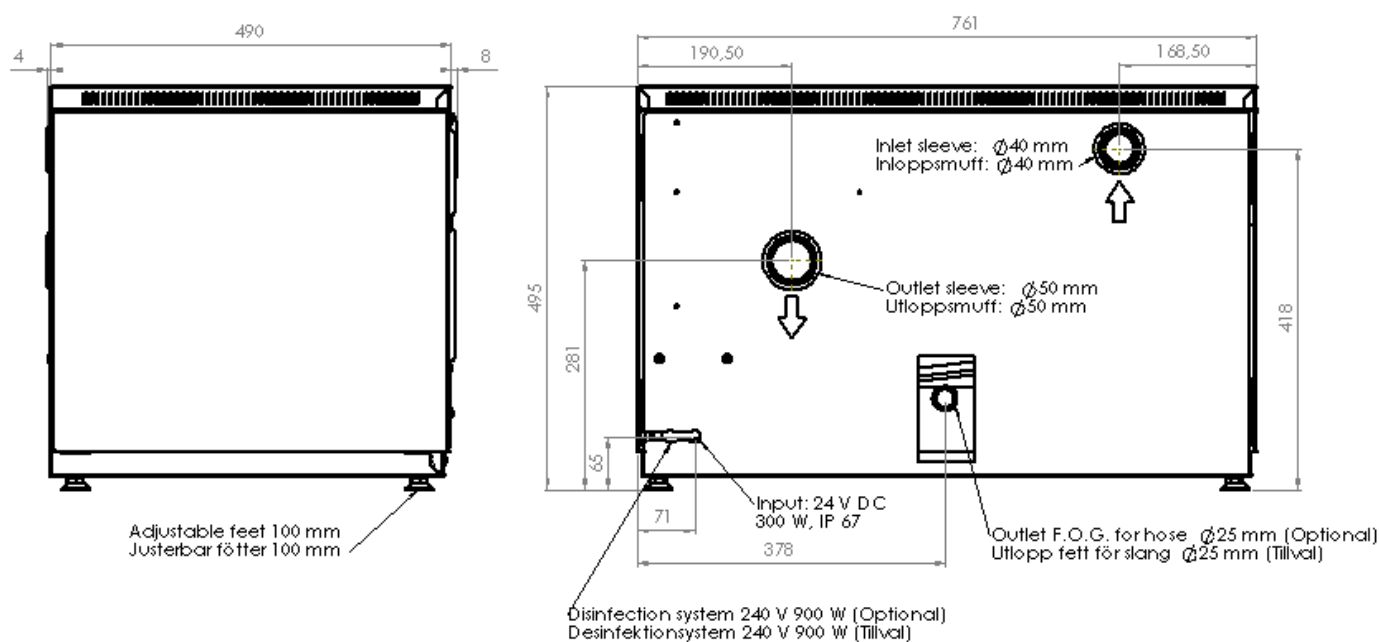

THOR är mycket lätt att installera. Det är bara att trycka in avloppsrören i muffarna som sitter på baksidan och sticka kontakten i väggen så startar THOR automatiskt när vatten kommer.

### Data:

Storlek: Bredd 761 mm, djup 500 mm, höjd 495 mm + 100 mm justering.

Vikt: 26 kg.

Vattenvolym: 35 liter

Flöde: 2 liter/sekund

Mängd: 1800 liter/timme

Spänning: 24 V DC

Nominell effekt: 8 W

Effekt maximalt: 300 W

Täthet: IP 67.

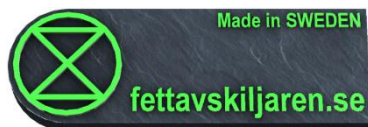

## Det hållbara alternativet

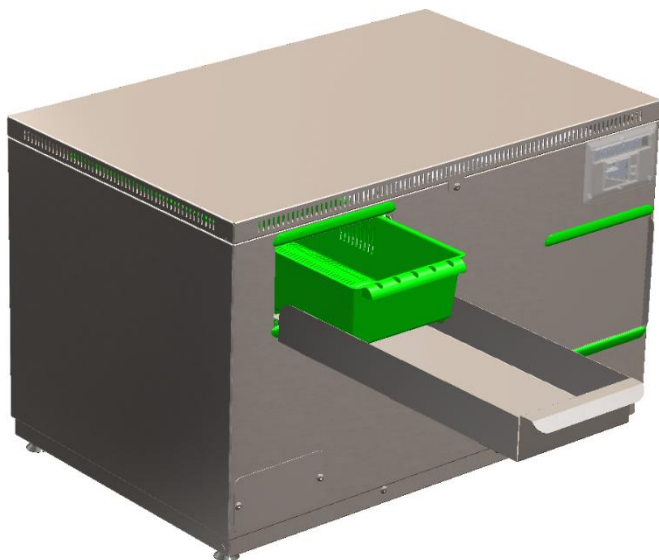

### Filterhållare för THOR Art.nr: 30161

Filterhållaren underlättar hanteringen vid byte av filter och undviker spill på golvet.

Tillverkad av syrafast plåt för bästa hållbarhet.

### Desinfektionssystem för THOR Art.nr: 30170

Desinfektionssystemet värmer upp vattnet i huvudbehållaren till 65 grader. Detta gör att alla bakterier dör och inget kan börja lukta illa.

Uppvärmningen gör också att fett blir lättflytande vilket gör att avskiljningen fungerar ännu bättre. Detta rekommenderas särskilt då endast diskho är kopplad till THOR. Rekommenderas att använda timer, inställd på fem timmar när arbetsdagen slutar.

Behovet av underhållet / rengöringen av huvudbehållaren minskar också med detta system.

Är THOR placerad i kallt, ouppvämt utrymme, så fungerar detta system perfekt. 240 V, 900 W

Kan eftermonteras på befintliga THOR.

### Automatisk tömning av fettbehållaren för THOR Art.nr: 30185

Detta system gör att man slipper hantera fett som THOR separerar ur avloppsvattnet. Fettet pumpas direkt till större behållare tex oljefatet som Sveprol ställer ut gratis. En slang med invändig diameter 25 mm kopplas på baksidan på THOR och slangen dras till oljefatet. Maximal pumpningshöjd är 2 m och slangen ska dras inomhus.

Kan eftermonteras på befintliga THOR.

